

Avtron THIN-LINE II™ AV115

Magnetischer, modularer Drehgeber, 115mm Flanschanbau



SOLIDE und INTELLIGENT

- Heavy Mill Duty
- einfache und sichere Montage
- Wide-Gap Technology: keine Beschädigungen und Verstellung des Sensors durch Berührung des Magnetgebers
- bis zu 5000 PPR
- keine Kupplungen und Lager
- vergossene Elektronik
- Selbstdiagnose LED und Alarmausgabe
- universelle Betriebsspannung 5-24V
- 3 Jahre Garantie

AV115 THIN-LINE II™ heavy mill duty modular magnetischer Drehgeber für direkten Anbau an einen 115mm Standardflansch.

THIN-LINE II Encoder kennzeichnen sich aus durch einfache Installation, langlebige Konstruktion und eindeutige Diagnoseanzeige um Stillstandszeiten zu vermeiden.

Der magnetische Sensor ist komplett vergossen und somit unempfindlich gegenüber Schmutz und Wasser. Es werden keine Glas Disk, optische Messverfahren oder mechanische Verschleissteile wie Lager verbaut die Ausfälle hervorrufen können.

Der patentierte Wide Gap Cam Screw Rotor sorgt für eine einfache feste Montage auf der Motorwelle und verhindert Montagefehler und Beschädigungen am Sensor.

Die universelle 5-24V Ausführung erlaubt einen Betrieb bei langen Anschlussleitungen und ist gegen Anschlussfehler sowie Überspannungen geschützt.

Beim Betrieb des AV115 wird Ihnen durch die grüne LED mitgeteilt, daß die digitale Selbstjustierung optimal eingestellt ist.

Falls dennoch Signalfehler auftreten wird dies durch eine Farbänderung der grünen LED auf rot mitgeteilt. Zudem wird über den Fernmeldekontakt ein Signal ausgegeben. Der Encoder arbeitet aber weiter um Ihnen Zeit zu geben den Service zu organisieren.

Mit einer realistischen Installationshistory von über 4.500.000 Stunden MTBF (mittlere Betriebsdauer zwischen Ausfällen) halten AV115 Drehgeber ihre Maschine 24 Stunden am Tag, 7 Tage die Woche und 365 Tage im Jahr in Betrieb.

Magnetischer, modularer Drehgeber, 115mm Flanschanbau

Zeichnungsdarstellung

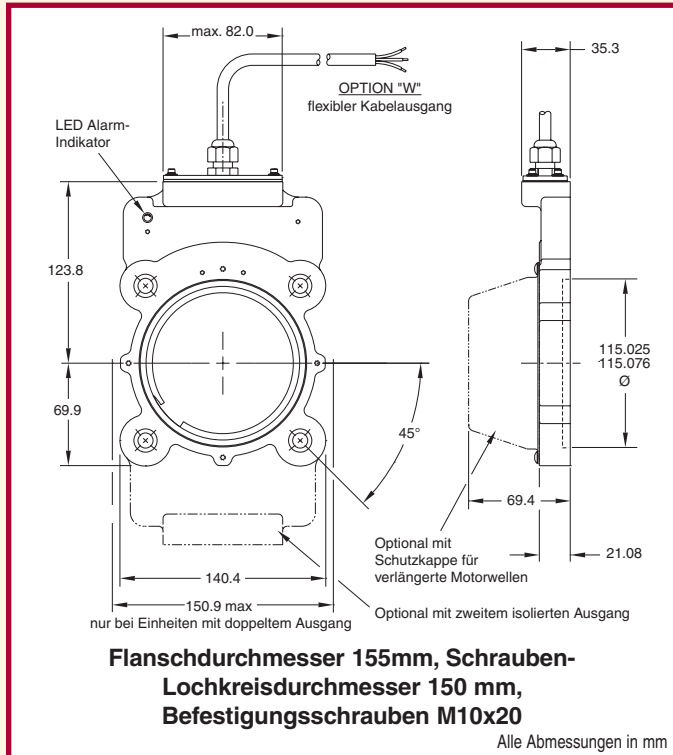

Weitere Vorteile des AV115

- Resistent gegen Schmutz, Öl und Wasser
- Unempfindlich gegen elektrische und magnetische Störungen durch Motoren und Bremsen
- Bei defekter Elektronik kann diese ohne Abbau des Rotors getauscht werden
- Sichere Befestigung auch beim Einsatz in Kränen, Hebezeugen und Brems-Anwendungen
- Keine Luftspaltjustierung des Sensors nötig
- Robuste Beschichtung an allen äußeren Oberflächen
- Passend für Wellen von 11mm bis 85mm
- Passend für Nidek FEK Motoren
- MTBF > 100 000 Stunde
- Flaches Anbauprofil
- Standardgehäuse für zweiten Ausgang vorgesehen.
- Standard mit Nullimpuls
- Einsatztemperatur -40°C bis +100°C
- Besonders geeignet für Getriebe- und Bremsmotoren.
- Patentierter "Cam Screw Rotor" eliminiert das Durchrutschen des Rotors
- Rotorposition- und Diagnoseprüfung
- Korrosionsresistente Beschichtung an allen Metalloberflächen

AV115 Spezifikation

Betriebsspannung: Volts: 5 - 24 VDC

Stromaufnahme ohne Last: 100mA

Ausgangssignale: Zwei um 90° versetzte Rechtecksignale mit Nullimpuls und invertierten Signalen (A,A, B,B, Z,Z)
Optional zweiter isolierter Ausgang

Frequenzbereich: 0 bis 165 KHz

max. kurzzeitige Stromleistung 3000 mA*

PPR Impulse: 8 - 5000

maximale Drehzahl: 5000 U/min, höhere Drehzahlen auf Anfrage

Elektronik: komplett vergossen, IP67**

Temperaturbereich: -40°C bis 100°C (150°C Rotor)

Schwingungsfestigkeit: 18 g's

Schockfestigkeit: 1 Meter Falltest

Polyurethane Lackierung: chemische Resistenz gegen Salz-Sprühwasser, leichte Säuren und Basen

CE in Bearbeitung

* Ausgangsoption 8, Details siehe Bedienungsanleitung

** Steckeroptionen können die Schutzart verringern.

Weitere Informationen und Anbauanleitungen finden Sie unter: www.avtronencoders.com

Auswahl-Tabelle

Modell	Gehäuse Typ	Rotor Bohrungsgröße (Rotor auf Welle aufgesteckt)	Schutzkappe Ausführungen	Betriebsspannung	einfacher-/linker Ausgang PPR	rechter Ausgang (PPR)	Steckeroptionen	Modifikationen
AV115	1- einfacher Ausgang 2- doppelter Ausgang	0- Sonderdurchmesser X- keine Metrisch D2- 10mm DK- 38mm DA- 11mm DL- 42mm D3- 12mm DM- 45mm DB- 14mm DN- 48mm DC- 15mm DP- 52mm DD- 16mm DR- 55mm D4- 18mm DS- 60mm DE- 19mm DU- 65mm DF- 24mm DV- 70mm DG- 28mm MW- 75mm* DH- 30mm MY- 80mm* DT- 32mm MZ- 85mm* DJ- 36mm	E- verlängerte Schutzkappe F- flache Schutzkappe T- flache Schutzkappe mit Wellenbohrung und -dichtung. (Dichtungen nicht lieferbar bei Wellendurchmessern > 75mm)	8- 5-24 V in, 5-15 V out high power	F- 60 S- 600 G- 100 V- 900 H- 120 J- 960 A- 128 Y- 1024 L- 240 Z- 1200 N- 256 4- 2048 P- 300 5- 2500 E- 360 D- 4096 B- 480 8- 4800 R- 512 9- 5000 0- kein Standard	F- 60 S- 600 G- 100 V- 900 H- 120 J- 960 A- 128 Y- 1024 L- 240 Z- 1200 N- 256 4- 2048 P- 300 5- 2500 E- 360 D- 4096 B- 480 8- 4800 R- 512 9- 5000 0- kein Standard X- keiner	P- 10 Pin EPIC Industriestecker mit Gegenstecker G- 10 Pin Industriestecker mit Gegenstecker (Northstar pinout) W- 3 Ft. Kabel, abgedichtet Z- 3 Ft. Kabel mit EPIC Industriestecker	000- keine 004- mit Kondenswasserablaufbohrung (nur einfacher Ausgang) 9xx- Sonderkabellänge xx=Längenangabe in feet

* Cam Screw Rotor nur von 10mm - 70mm



Cam Screw Rotor™, THIN-LINE II™, Wide-Gap™ sind Markenzeichen von AVTRON
Alle Abmessungen in mm
Technische Änderungen vorbehalten